

Purgador bimetalico

Purgador bimetalico

PN16

- com flanges (Fig. 600....1)
- com união para solda de topo (Fig. 600....5)

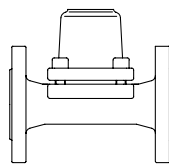

Ferro fundido cinzento
Fig. 600

Pág 2

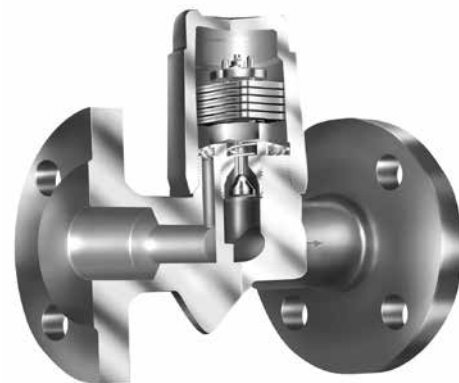
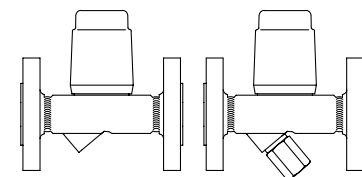

Fig. 600....1 (PN40)

Purgador bimetalico

PN40

- com flanges (Fig. 600/601....1)
- roscado (Fig. 600/601....2)
- para solda de encaixe (Fig. 600/601....3)
- para solda de topo (Fig. 600/601....4)



Aço forjado DN15-25
Aço alta temperatura Pág 4
Aço inoxidável DN40-50
Fig. 600/601 (Y) Pág 6

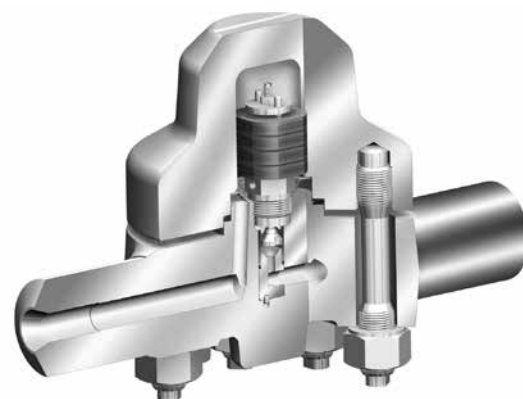
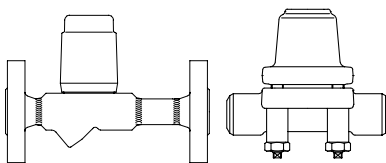

Fig. 600....4 (PN630)

Purgador bimetalico

PN63 / PN100

- com flanges (Fig. 600....1)
- para solda de encaixe (Fig. 600....3)
- para solda de topo (Fig. 600....4)



Aço alta temperatura
Fig. 600 DN15-25
Pág 8
DN40-50
Pág 12

Purgador bimetalico de alta pressão

PN160 / PN250

- com flanges (Fig. 600....1)
- para solda de encaixe (Fig. 600....3)
- para solda de topo (Fig. 600....4)

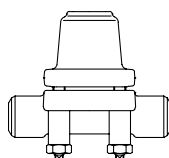

Aço alta temperatura
Fig. 600

Pág 14

Purgador bimetalico de alta pressão

PN320 / PN400 / PN630

- com flanges (up to PN400) (Fig. 600....1)
- para solda de encaixe (Fig. 600....3)
- para solda de topo (Fig. 600....4)

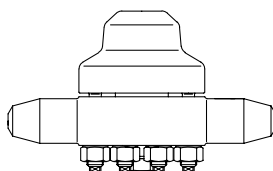

Aço alta temperatura
Fig. 600

Pág 16

Características:

- Para descarga de condensado com pequeno ou alto subresfriamento
- Ventilação automática durante a partida e operação da planta
- Alta sensibilidade
- Robusto e resistente a golpes de ariete
- Proteção anti-retorno de fluxo integrada
- Construções:
 - Com filtro interno – Figura 600
 - Com filtro externo Y – Figuras 601 (Y)
- Projeto otimizado para rápida instalação
- (PN40, PN63 com R46, DN 15-25)
- Selagem da tampa sem juntas
- (PN40 e PN63 com tampa, DN 15-25)
- Instalação em qualquer posição
- (exceto tampa voltada para baixo)
- Subresfriamento do condensado é continuamente ajustável
- (vide instruções de operação)
- O controlador pode ser substituído sem necessidade de se retirar o equipamento da linha

Purgador bimetálico (Ferro fundido cinzento)

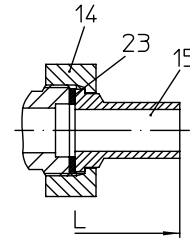
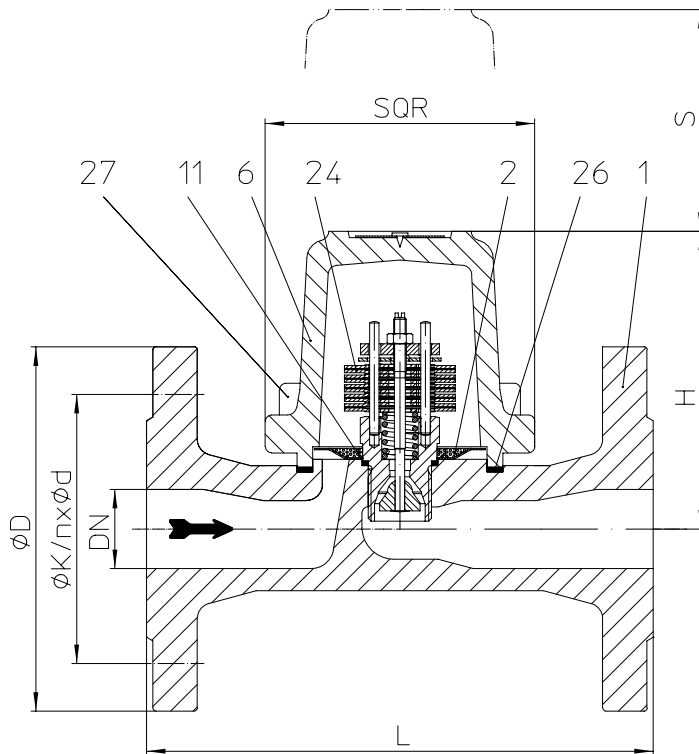

Fig. 600...5
união para solda de topo

Figura 600...1 com filtro interno

Figura	Pressão nominal	Material	Diâmetro nominal / NPS	Pressão de operação PS	Temperatura de entrada TS	Pressão diferencial admissível ΔPMX	Para controlador
12.600	PN16	EN-JL1040	DN15-50 / 1/2" - 2"	12,8 barg	200 °C	13 bar	R13
				9,6 barg	300 °C		

Para versões ANSI, vide folha de dados CONA® B-ANSI

Tipos de conexões

Outros tipos de conexões sob consulta

- Flanges1 _____ conforme DIN EN 1092-2
- não com niples para solda de topo5 _____ conforme folha de dados/solicitação do cliente

Características:

- Purgador termostático com controlador bimetálico resistente à corrosão e golpes de ariete
- Ventilação automática durante a partida e operação da planta
- Válvula de retenção
- Com filtro interno
- Instalação em qualquer posição, exceto com a tampa voltada para baixo
- Subresfriamento do condensado é continuamente ajustável (vide instruções de operação)

Controlador

Selecionável para faixa de operação

- Controlador R13 _____ para pressão de entrada de até 13 bar

Tipos de conexão	Flanges		União com niples para solda de topo	
DN	25	50	15	20
NPS	1"	2"	1/2"	3/4"

Face-a-face conforme folha de dados					
L	(mm)	160	230	190	190

Dimensões					
Vide página 23 para dimensões padrão dos flanges / Vide página 4 para maiores diâmetros nominais					
H	(mm)	100	124	100	100
S	(mm)	70	90	70	70
SQR	(mm)	85	105	85	85

Pesos						
Fig. 600	(aprox.)	(kg)	4,6	10	2,6	2,3

Componentes			
Posição	Sp.p.*	Descrição	Fig. 12.600
1		Corpo	EN-GJL-250, EN-JL1040
2	x	Filtro	X5CrNi18-10, 1.4301
6		Tampa	EN-GJL-250, EN-JL1040
11	x	Anel de selagem	CU
14		Porca união	11SMn30+C, 1.0715+C
15		Ponta para solda	C15, 1.0401
23	x	Anel de selagem	Novapress MULTI
24	x	Controlador (completo)	TB 102 / 85 – (bimetal resistente à corrosão)
26	x	Junta	Grafite (CrNi laminado com grafite)
27		Parafuso cabeça cilíndrica (fenda)	A2-70
L		Peças de reposição	*Sobressalentes

Informação/restrrição de regras técnicas precisam ser observadas!

Resistência e adequação devem ser verificadas (contate o fabricante para maiores informações, verifique a descrição geral do produto e lista de resistência)

Manuais de operação e instalação podem ser baixados do site www.ari-armaturen.com

Gráfico de capacidades

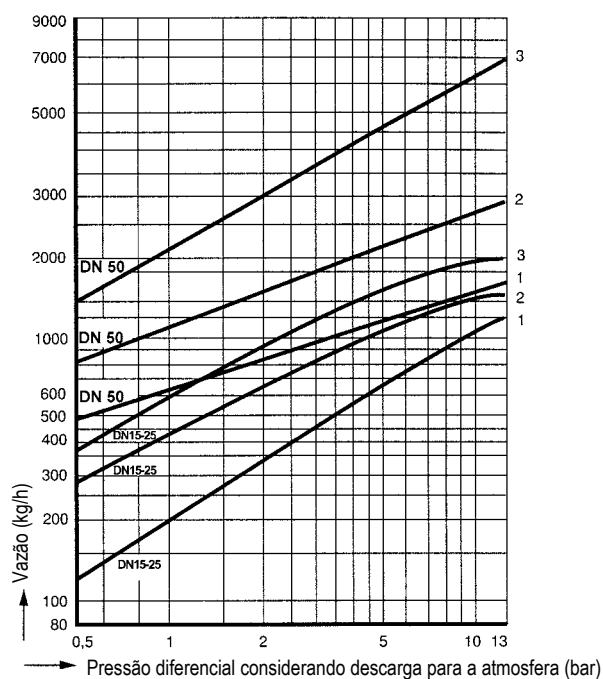

O gráfico mostra a máxima vazão do controlador ajustado na fábrica (outros ajustes de fábrica para o subresfriamento sob consulta)

Curva 1: Máxima vazão de condensado quente a aproximadamente 10K abaixo da temperatura de saturação

Curva 2: Máxima vazão de condensado subresfriado a aproximadamente 30K abaixo da temperatura de saturação (com represamento de condensado)

Curva 3: Máxima vazão de condensado frio a aproximadamente 20°C (durante a partida de uma instalação fria)

Purgador bimetalico (Aço forjado, Aço alta temperatura, Aço inoxidável)

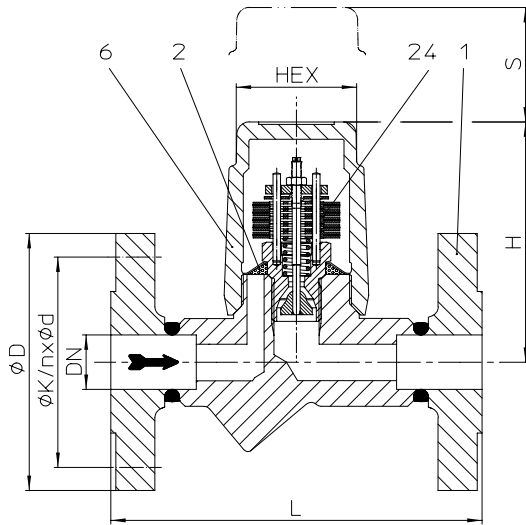
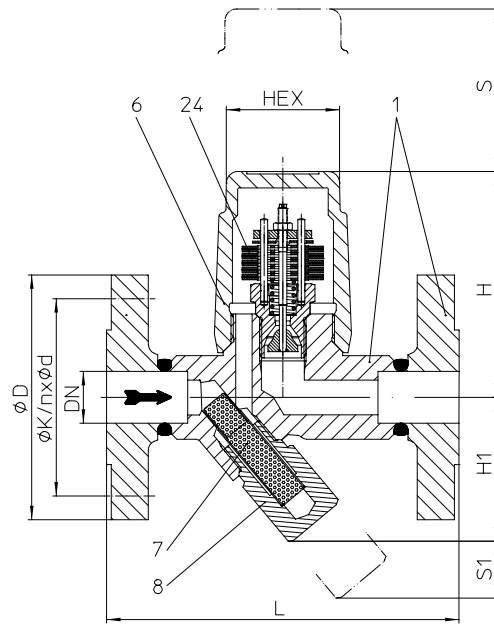

Fig. 600....1 com filtro interno



601....1 com filtro externo (Y)

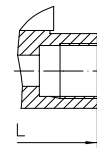

Fig. 600/601....2
roscado

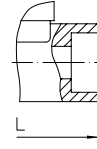

Fig. 600/601....3
para solda de encaixe

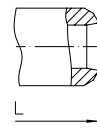

Fig. 600/601....4
para solda de topo

Figura	Pressão nominal	Material	Diâmetro nominal / NPS	Pressão de operação PS	Temperatura de entrada TS	Pressão diferencial admissível ΔPMX	Para controlador
45.600 45.601 (Y)	PN40	1.0460	DN15-25 / 1/2" - 1"	32 barg	250 °C	32 bar 22 bar 13 bar	R32 R22 R13
				22 barg	385 °C		
				14,5 barg	450 °C		
85.600 85.601 (Y)	PN40	16Mo3	DN15-25 / 1/2" - 1"	35 barg	300 °C		
				32 barg	335 °C		
				28 barg	450 °C		
55.600 55.601 (Y)	PN40	1.4541	DN15-25 / 1/2" - 1"	32 barg	350 °C		
				22 barg	400 °C		

Para versões ANSI, vide folha de dados CONA® B-ANSI

Tipos de conexões

Outros tipos de conexões sob consulta

- Flanges1 conforme DIN EN 1092-1
- Roscada2 Rp conforme DIN EN 10226-1 ou NPT conforme ANSI B1.20.1
- Solda de encaixe3 conforme DIN EN 12760
- Solda de topo4 Preparação para solda conforme EN ISO 9692 n° 1.3 e 1.5
(Verifique restrições na pressão de operação e temperatura de entrada dependendo da construção!)

Características:

- Purgador termostático com controlador bimetalico robusto resistente à corrosão e à prova de golpes de ariete
- Ventilação automática durante a partida e operação da planta
- Válvula de retenção
- Com filtro interno – Figura 600 / com filtro externo Figura 601 (Y)
- Instalação em qualquer posição, exceto com a tampa voltada para baixo
- Subresfriamento do condensado é continuamente ajustável (vide instruções de operação)
- Manutenção simplificada por não usar junta na tampa roscada

Controlador

Selecionável para faixa de operação

- Controlador R13 _____ para pressão de entrada de até 13 bar
- Controlador R22 _____ para pressão de entrada de até 22 bar
- Controlador R32 _____ para pressão de entrada de até 32 bar

Opcionais

- Filtro externo com válvula de dreno (posição 46)
- Válvula esfera para dreno (posição 56) com filtro interno (vide instruções de instalação e operação)

Tipos de conexão	Flanges			Roscado Para solda de encaixe			Para solda de topo		
	DN	15	20	25	15	20	25	15	20
NPS	1/2"	3/4"	1"	1/2"	3/4"	1"	1/2"	3/4"	1"

Face-a-face conforme folha de dados										
L	(mm)	150	150	160	95	95	95	250	250	250

Dimensões										
Vide página 23 para dimensões padrão dos flanges / Vide página 6 para maiores diâmetros nominais										
H	(mm)	98	98	98	98	98	103	98	98	98
H1	(mm)	62	62	62	62	62	55	62	62	62
S	(mm)	70	70	70	70	70	70	70	70	70
S1	(mm)	30	30	30	30	30	30	30	30	30
HEX	(mm)	50	50	50	50	50	50	50	50	50

Pesos											
Fig. 600 / 601	(aprox.)	(kg)	3,2	3,7	4,2	1,7	1,6	2,1	2,2	2,3	2,4

Componentes					
Posição	Sp.p.*	Descrição	Fig. 45.600 / 45.601	Fig. 85.600 / 85.601	Fig. 55.600 / 55.601
1		Corpo	P250 GH, 1.0460	16Mo3, 1.5415	X6CrNiTi18-10, 1.4541
2	x	Filtro	X5CrNi18-10, 1.4301		
6		Tampa	P250 GH, 1.0460	16Mo3, 1.5415	X6CrNiTi18-10, 1.4541
7	x	Filtro	X5CrNi18-10, 1.4301		
8	x	Bujão do filtro	X6CrNiTi18-10, 1.4541		
24	x	Controlador (completo)	TB 102 / 85 – (bimetal resistente à corrosão)		
46	x	Válvula de dreno (completa)	X6CrNiTi18-10, 1.4541		
56	x	Válvula de esfera para dreno (G 3/8")	GX5CrNiMo19-11-2, 1.4408		
L		Peças de reposição	*Sobressalentes		

Informação/restrrição de regras técnicas precisam ser observadas!

Resistência e adequação devem ser verificadas (contate o fabricante para maiores informações, verifique a descrição geral do produto e lista de resistência)

Manuais de operação e instalação podem ser baixados do site www.ari-armaturen.com

Gráfico de capacidades

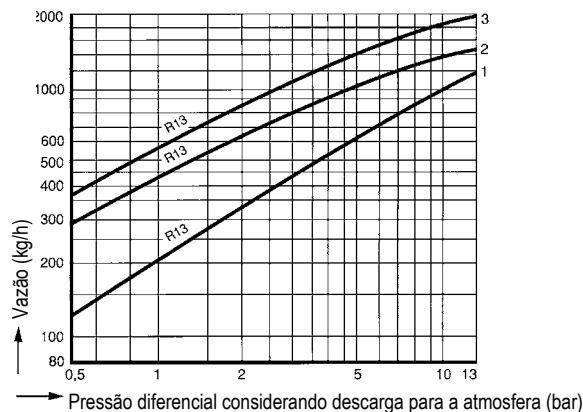
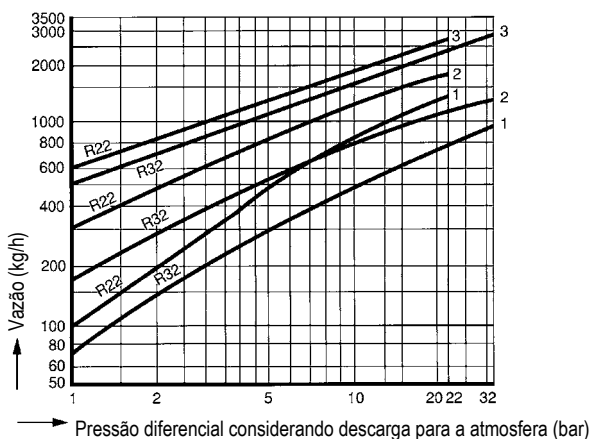

O gráfico mostra a máxima vazão do controlador ajustado na fábrica (outros ajustes de fábrica para o subsfriamento sob consulta)

Curva 1: Máxima vazão de condensado quente a aproximadamente 10K abaixo da temperatura de saturação

Curva 2: Máxima vazão de condensado subsfriado a aproximadamente 30K abaixo da temperatura de saturação (com represamento de condensado)

Curva 3: Máxima vazão de condensado frio a aproximadamente 20°C (durante a partida de uma instalação fria)

A temperatura do condensado determina a abertura do controlador. A capacidade é aumentada com o subsfriamento do condensado

Opcionais

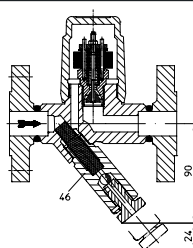

Filtro externo com válvula de dreno

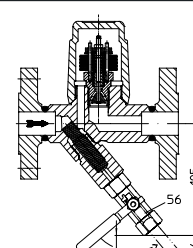

Válvula esfera com adaptador para dreno (restrito a 13 bar, 200°C)

Purgador bimetalico (Aço forjado, Aço alta temperatura, Aço inoxidável)

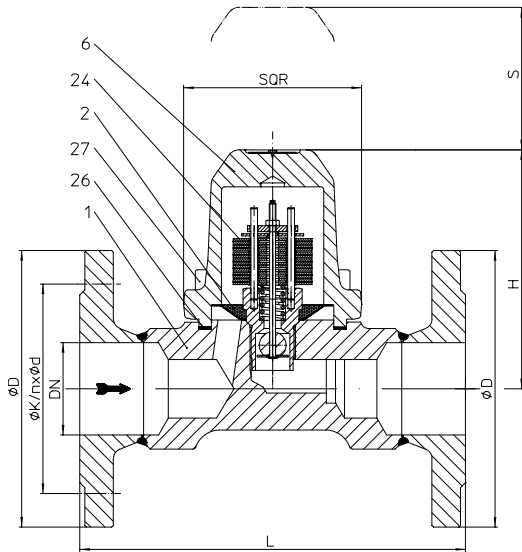

Fig. 600....1 com filtro interno

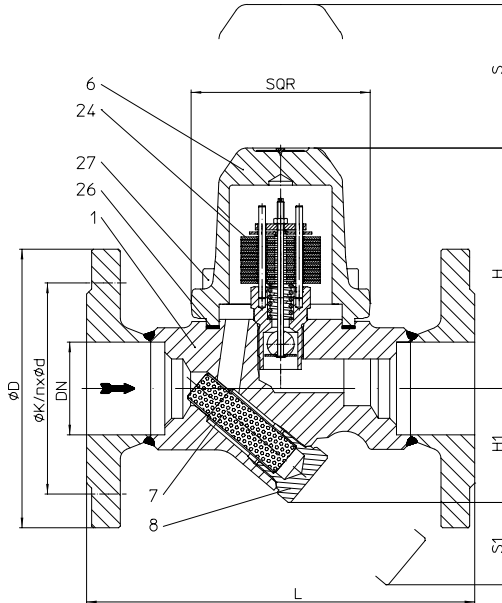

Fig. 601....1 com filtro externo (Y)

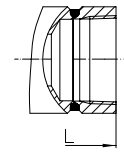

Fig. 600/601....2
roscado

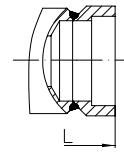

Fig. 600/601....3
para solda de encaixe

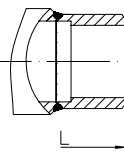

Fig. 600/601....4
para solda de topo

Figura	Pressão nominal	Material	Diâmetro nominal / NPS	Pressão de operação PS	Temperatura de entrada TS	Pressão diferencial admissível ΔPMX	Para controlador
45.600 45.601 (Y)	PN40	1.0460	DN40-50 / 1 1/2" - 2"	32 barg	250 °C	32 bar 22 bar 13 bar	R32 R22 R13
				22 barg	385 °C		
				14,5 barg	450 °C		
85.600 85.601 (Y)	PN40	16Mo3	DN40-50 / 1 1/2" - 2"	35 barg	300 °C		
				32 barg	335 °C		
				28 barg	450 °C		
55.600 55.601 (Y)	PN40	1.4541	DN40-50 / 1 1/2" - 2"	32 barg	350 °C		
				22 barg	400 °C		

Para versões ANSI, vide folha de dados CONA® B-ANSI

Tipos de conexões

Outros tipos de conexões sob consulta

- Flanges1 conforme DIN EN 1092-1
- Roscada2 Rp conforme DIN EN 10226-1 ou NPT conforme ANSI B1.20.1
- Solda de encaixe3 conforme DIN EN 12760
- Solda de topo4 Preparação para solda conforme EN ISO 9692 n° 1.3 e 1.5
(Verifique restrições na pressão de operação e temperatura de entrada dependendo da construção!)

Características:

- Purgador termostático com controlador bimetalico robusto resistente à corrosão e à prova de golpes de ariete
- Ventilação automática durante a partida e operação da planta
- Válvula de retenção
- Com filtro interno – Figura 600 / com filtro externo Figura 601 (Y)
- Instalação em qualquer posição, exceto com a tampa voltada para baixo
- Subresfriamento do condensado é continuamente ajustável (vide instruções de operação)

Controlador

Selecionável para faixa de operação

- Controlador R13 para pressão de entrada de até 13 bar
- Controlador R22 para pressão de entrada de até 22 bar
- Controlador R32 para pressão de entrada de até 32 bar

Opcionais

- Filtro externo com válvula de dreno (posição 46)
- Válvula esfera para dreno (posição 56) com filtro interno (vide instruções de instalação e operação)

Tipos de conexão	Flanges		Roscado Para solda de encaixe		Para solda de topo	
	40	50	40	50	40	50
DN	40	50	40	50	40	50
NPS	1 1/2"	2"	1 1/2"	2"	1 1/2"	2"

Face-a-face conforme folha de dados							
L	(mm)	230	230	130 / 160 ¹⁾	210	250	250

¹⁾ Construção rosçada

Dimensões		Vide página 23 para dimensões padrão dos flanges					
H	(mm)	144	144	144	144	144	144
H1	(mm)	68	68	68	68	68	68
S	(mm)	90	90	90	90	90	90
S1	(mm)	50	50	50	50	50	50
SQR	(mm)	110	110	110	110	110	110

Pesos								
Fig. 600 / 601	(aprox.)	(kg)	11,3	12,1	8	8	8,9	9,8

Componentes							
Posição	Sp.p.*	Descrição	Fig. 45.600 / 45.601	Fig. 85.600 / 85.601	Fig. 55.600 / 55.601		
1		Corpo	P250 GH, 1.0460	16Mo3, 1.5415	X6CrNiTi18-10, 1.4541		
2	x	Filtro	X5CrNi18-10, 1.4301				
6		Tampa	P250 GH, 1.0460	16Mo3, 1.5415	X6CrNiTi18-10, 1.4541		
7	x	Filtro	X5CrNi18-10, 1.4301				
8	x	Bujão do filtro	X6CrNiTi18-10, 1.4541				
24	x	Controlador (completo)	TB 102 / 85 – (bimetal resistente à corrosão)				
26	x	Junta	Grafite (CrNi laminado com grafite)				
27		Parafuso cabeça cilíndrica (fenda)	21CrMoV 5-7, 1.7709				
46	x	Válvula de dreno (completa)	X6CrNiTi18-10, 1.4541				
56	x	Válvula de esfera para dreno (G 3/8")	GX5CrNiMo19-11-2, 1.4408				
L		Peças de reposição	*Sobressalentes				

Informação/restrrição de regras técnicas precisam ser observadas!

Resistência e adequação devem ser verificadas (contate o fabricante para maiores informações, verifique a descrição geral do produto e lista de resistência)

Manuais de operação e instalação podem ser baixados do site www.ari-armaturen.com

Gráfico de capacidades

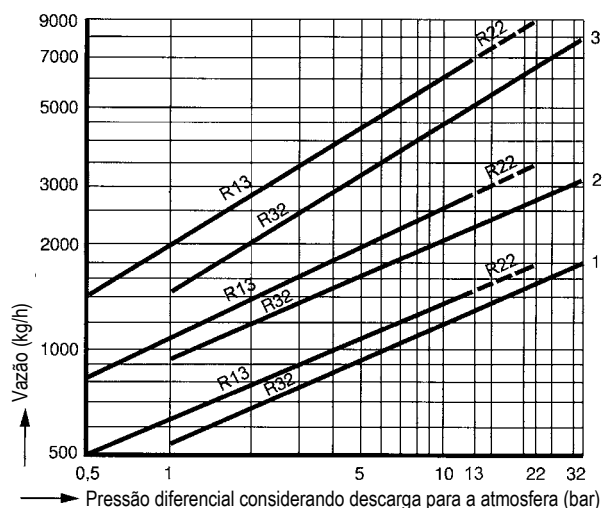

O gráfico mostra a máxima vazão do controlador ajustado na fábrica (outros ajustes de fábrica para o subresfriamento sob consulta)

Curva 1: Máxima vazão de condensado quente a aproximadamente 15K abaixo da temperatura de saturação

Curva 2: Máxima vazão de condensado subresfriado a aproximadamente 30K abaixo da temperatura de saturação (com represamento de condensado)

Curva 3: Máxima vazão de condensado frio a aproximadamente 20°C (durante a partida de uma instalação fria)

A temperatura do condensado determina a abertura do controlador. A capacidade é aumentada com o subresfriamento do condensado

Opcionais

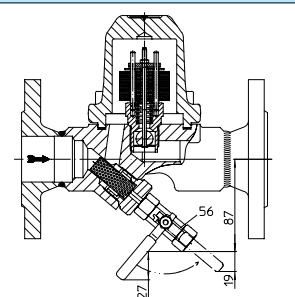
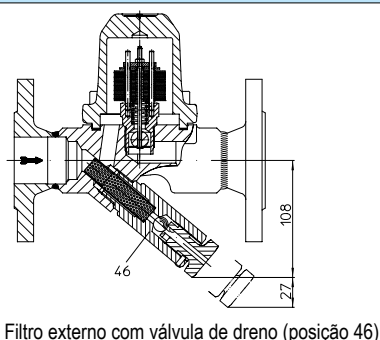

Purgador bimetalico (Aço forjado, Aço alta temperatura, Aço inoxidável)

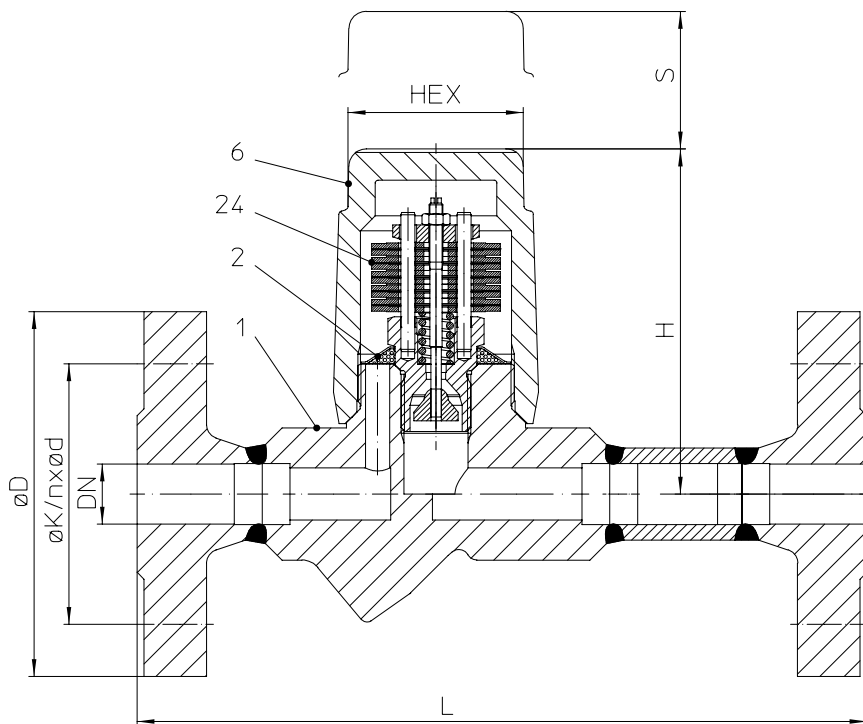

Fig. 600...1 com filtro interno

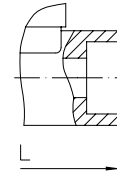

Fig. 600...3
para solda de encaixe

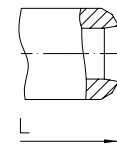

Fig. 600...4
para solda de topo

Figura	Pressão nominal	Material	Diâmetro nominal /NPS	Pressão de operação PS	Temperatura de entrada TS	Pressão diferencial admissível ΔPMX	Para controlador
86.600	PN63	16Mo3	DN15-25 / 1/2" - 1"	46 barg	425 °C	46 bar	R46
				45 barg	450 °C		

Para versões ANSI, vide folha de dados CONA® B-ANSI

Tipos de conexões		Outros tipos de conexões sob consulta
<ul style="list-style-type: none"> Flanges1 conforme DIN EN 1092-1 Solda de encaixe3 conforme DIN EN 12760 Solda de topo4 Preparação para solda conforme EN ISO 9692 n° 1.3 e 1.5 (Verifique restrições na pressão de operação e temperatura de entrada dependendo da construção!) 		
Características:		
<ul style="list-style-type: none"> Purgador termostático com controlador bimetalico robusto resistente à corrosão e à prova de golpes de ariete Ventilação automática durante a partida e operação da planta Válvula de retenção Com filtro interno Instalação em qualquer posição, exceto com a tampa voltada para baixo Subresfriamento do condensado é continuamente ajustável (vide instruções de operação) Manutenção simplificada por não usar junta na tampa roscada 		
Controlador		Selecionável para faixa de operação
<ul style="list-style-type: none"> Controlador R46 para pressão de entrada de até 46 bar 		

Tipos de conexão	Flanges			Para solda de encaixe			Para solda de topo ¹⁾		
	15	20	25	15	20	25	15	20	25
DN	15	20	25	15	20	25	15	20	25
NPS	1/2"	3/4"	1"	1/2"	3/4"	1"	1/2"	3/4"	1"

¹⁾ Ao pedir, favor informar dimensão do tubo

Face-a-face conforme folha de dados										
L	(mm)	210	210	230	95	95	95	250	250	250

Dimensões		Vide página 23 para dimensões padrão dos flanges								
H	(mm)	98	98	98	98	98	103	98	98	98
S	(mm)	70	70	70	70	70	70	70	70	70
HEX	(mm)	50	50	50	50	50	50	50	50	50

Pesos											
Fig. 600	(approx.)	(kg)	4,1	5,6	7	1,7	1,6	2,1	2,2	2,3	2,4

Componentes			
Posição	Sp.p.*	Descrição	Fig. 86.600
1		Corpo	16Mo3, 1.5415
2	x	Filtro	X5CrNi18-10, 1.4301
6		Tampa	16Mo3, 1.5415
24	x	Controlador (completo)	TB 102 / 85 – (bimetal resistente à corrosão)
	L	Peças de reposição	*Sobressalentes

Informação/restrrição de regras técnicas precisam ser observadas!

Resistência e adequação devem ser verificadas (contate o fabricante para maiores informações, verifique a descrição geral do produto e lista de resistência)

Manuais de operação e instalação podem ser baixados do site www.ari-armaturen.com

Gráfico de capacidades

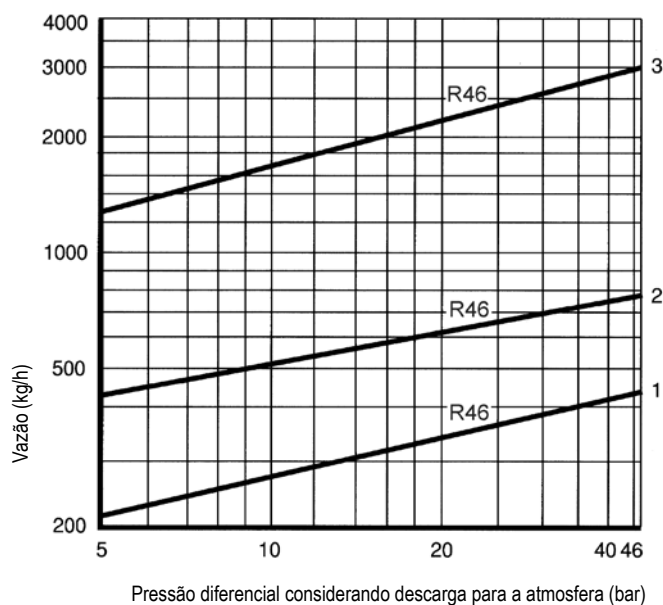

O gráfico mostra a máxima vazão do controlador ajustado na fábrica

(para pressões abaixo de 5 bar, é recomendada uma correção do ajuste de fábrica conforme informações do fabricante)

Curva 1: Máxima vazão de condensado quente a aproximadamente 15K abaixo da temperatura de saturação

Curva 2: Máxima vazão de condensado subresfriado a aproximadamente 30K abaixo da temperatura de saturação (com represamento de condensado)

Curva 3: Máxima vazão de condensado frio a aproximadamente 20°C (durante a partida de uma instalação fria)

A temperatura do condensado determina a abertura do controlador. A capacidade é aumentada com o subresfriamento do condensado

Purgador bimetalico de alta pressão (Aço alta temperatura)

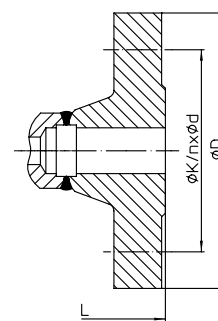
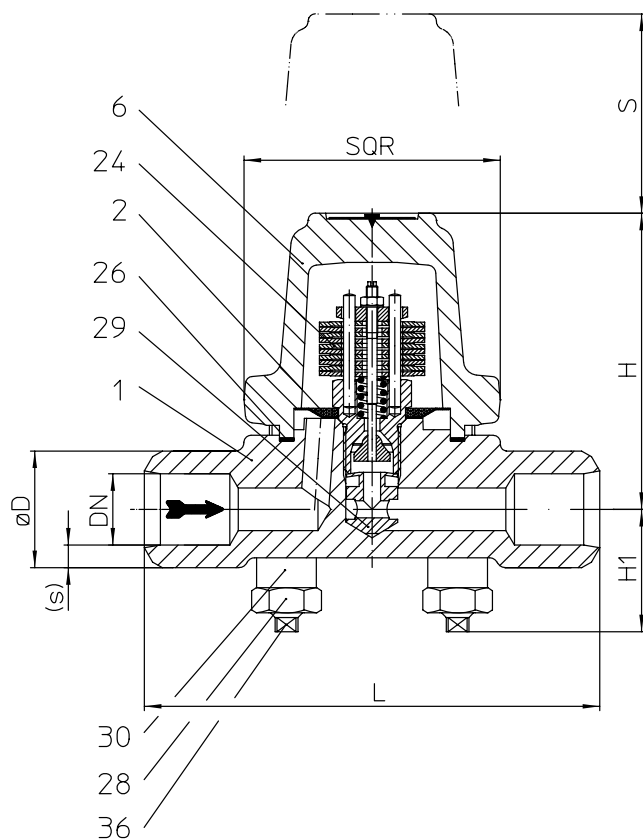

Fig. 600...1
com flanges

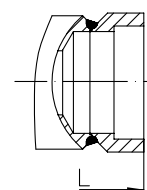

Fig. 600...3
para solda de encaixe

Fig. 600...4 para solda de topo

Figura	Pressão nominal	Material	Diâmetro nominal / NPS	Pressão de operação PS	Temperatura de entrada TS	Pressão diferencial admissível ΔPMX	Para controlador
86.600	PN63	16Mo3	DN15-25 / 1/2" - 1"	56 barg	300 °C	56 bar	R56
				47 barg	400 °C		
				45 barg	450 °C		
87.600	PN100	16Mo3	DN15-25 / 1/2" - 1"	90 barg	450 °C	56 bar	R56
				56 barg	500 °C		90 bar
				27 barg	530 °C		

Para versões ANSI, vide folha de dados CONA® B-ANSI

Tipos de conexões

Outros tipos de conexões sob consulta

- Flanges1 conforme DIN EN 1092-1
- Solda de encaixe3 conforme DIN EN 12760
- Solda de topo4 Preparação para solda conforme EN ISO 9692 n° 1.3 e 1.5
(Verifique restrições na pressão de operação e temperatura de entrada dependendo da construção!)

Características:

- Purgador termostático com controlador bimetalico robusto resistente à corrosão e à prova de golpes de aríete
- Construção especial para alta pressão
- Ventilação automática durante a partida e operação da planta
- Válvula de retenção
- Com filtro interno
- Instalação em qualquer posição, exceto com a tampa voltada para baixo
- Subresfriamento do condensado é continuamente ajustável (vide instruções de operação)
- O controlador pode ser substituído sem necessidade de se retirar o equipamento da linha

Controller

Selecionável para faixa de operação

- Controlador R56 para pressão de entrada de até 56 bar
- Controlador R90 para pressão de entrada de até 90 bar

Tipos de conexão	Flanges			Para solda de encaixe			Para solda de topo ¹⁾		
	15	20	25	15	20	25	15	20	25
DN	15	20	25	15	20	25	15	20	25
NPS	1/2"	3/4"	1"	1/2"	3/4"	1"	1/2"	3/4"	1"

¹⁾ Ao pedir, favor informar dimensão do tubo

Face-a-face conforme folha de dados										
L	(mm)	210	210	230	160	160	160	160	160	160

Dimensões										
Vide página 23 para dimensões padrão dos flanges / Vide página 12 (PN63) para maiores diâmetros nominais										
H	(mm)	104	104	104	104	104	104	104	104	104
H1	(mm)	42	42	42	42	42	42	42	42	42
S	(mm)	70	70	70	70	70	70	70	70	70
SQR	(mm)	90	90	90	90	90	90	90	90	90

Pesos											
Fig. 600	(aprox.)	(kg)	6,2	7,7	9,3	4,6	4,5	4,4	4,6	4,5	4,4

Componentes			
Posição	Sp.p.*	Descrição	Fig. 86.600 / 87.600
1		Corpo	16Mo3, 1.5415
2	x	Filtro	X5CrNi18-10, 1.4301
6		Tampa	16Mo3, 1.5415
24	x	Controlador (completo)	TB 102 / 85 – (bimetal resistente à corrosão)
26	x	Junta	Grafite (CrNi laminado com grafite)
28		Porca hexagonal	21CrMoV 5-7, 1.7709
29	x	Defletor de erosão	X8CrNiS18-9, 1.4305
30		Bucha de extensão	21CrMoV 5-7, 1.7709
36		Prisioneiro	21CrMoV 5-7, 1.7709
		L Peças de reposição	*Sobressalentes

Informação/restrrição de regras técnicas precisam ser observadas!

Resistência e adequação devem ser verificadas (contate o fabricante para maiores informações, verifique a descrição geral do produto e lista de resistência)

Manuais de operação e instalação podem ser baixados do site www.ari-armaturen.com

Gráfico de capacidades

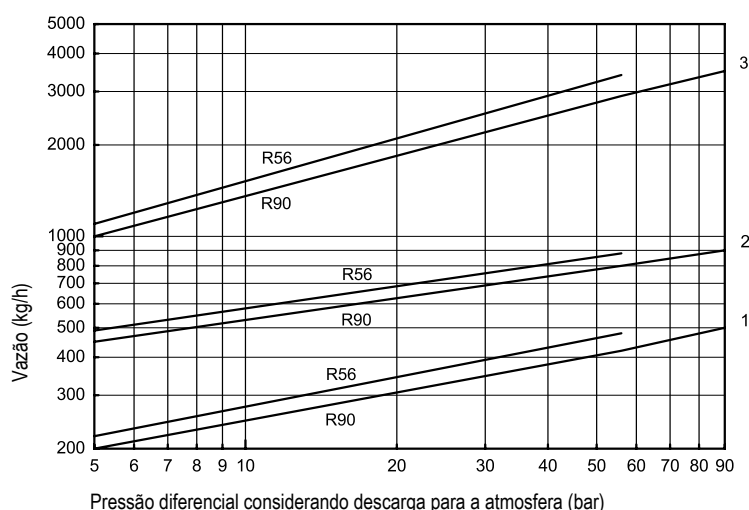

O gráfico mostra a máxima vazão do controlador ajustado na fábrica

(para pressões abaixo de 5 bar, é recomendada uma correção do ajuste de fábrica conforme informações do fabricante)

Curva 1: Máxima vazão de condensado quente a aproximadamente 15K abaixo da temperatura de saturação

Curva 2: Máxima vazão de condensado subresfriado a aproximadamente 30K abaixo da temperatura de saturação (com represamento de condensado)

Curva 3: Máxima vazão de condensado frio a aproximadamente 20°C (durante a partida de uma instalação fria)

A temperatura do condensado determina a abertura do controlador. A capacidade é aumentada com o subresfriamento do condensado

Purgador bimetálico de alta pressão (Aço alta temperatura)

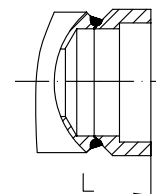
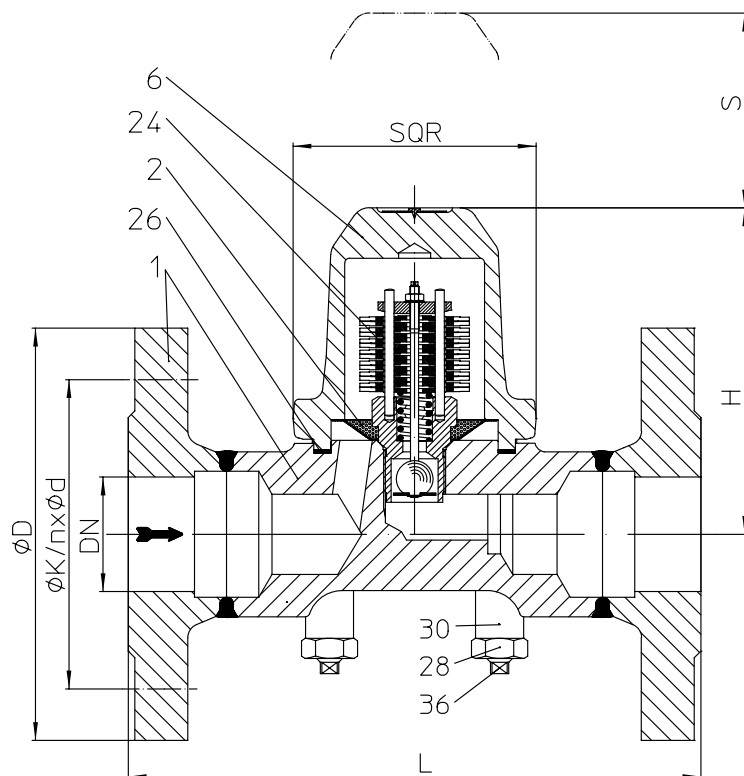

Fig. 600...3
para solda de encaixe

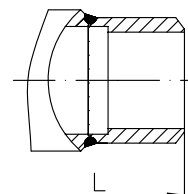

Fig. 600...4
para solda de topo

Fig. 600...1 com flanges

Figura	Pressão nominal	Material	Diâmetro nominal / NPS	Pressão de operação PS	Temperatura de entrada TS	Pressão diferencial admissível ΔPMX	Para controlador
86.600	PN63	16Mo3	DN40-50 / 1 1/2" - 2"	56 barg	300 °C	56 bar 32 bar	R56 R32
				50 barg	350 °C		
				45 barg	450 °C		

Para versões ANSI, vide folha de dados CONA® B-ANSI

Tipos de conexões		Outros tipos de conexões sob consulta
<ul style="list-style-type: none"> • Flanges1 conforme DIN EN 1092-1 • Solda de encaixe3 conforme DIN EN 12760 • Solda de topo4 Preparação para solda conforme EN ISO 9692 n° 1.3 e 1.5 (Verifique restrições na pressão de operação e temperatura de entrada dependendo da construção!) 		
Características:		
<ul style="list-style-type: none"> • Purgador termostático com controlador bimetálico robusto resistente à corrosão e à prova de golpes de ariete • Ventilação automática durante a partida e operação da planta • Válvula de retenção • Com filtro interno • Instalação em qualquer posição, exceto com a tampa voltada para baixo • Subresfriamento do condensado é continuamente ajustável (vide instruções de operação) • O controlador pode ser substituído sem necessidade de se retirar o equipamento da linha 		
Controlador		Selecionável para faixa de operação
Controlador R56	para pressão de entrada de até 56 bar	
Controlador R32	para pressão de entrada de até 32 bar	

Tipos de conexão	Flanges		Para solda de encaixe		Para solda de topo ¹⁾	
	40	50	40	50	40	50
DN						
NPS	1 1/2"	2"	1 1/2"	2"	1 1/2"	2"

¹⁾ Ao pedir, favor informar dimensão do tubo

Face-a-face conforme folha de dados							
L	(mm)	260	300	130	210	250	250

Dimensões							
Vide página 23 para dimensões padrão dos flanges / Vide página 10 (PN63) para menores diâmetros nominais							
H	(mm)	144	144	144	144	144	144
S	(mm)	90	90	90	90	90	90
SQR	(mm)	110	110	110	110	110	110

Pesos								
Fig. 600	(aprox.)	(kg)	13,3	14,1	8	8	8,9	9,8

Componentes			
Posição	Sp.p.*	Descrição	Fig. 86.600
1		Corpo	16Mo3, 1.5415
2	x	Filtro	X5CrNi18-10, 1.4301
6		Tampa	16Mo3, 1.5415
24	x	Controlador (completo)	TB 102 / 85 – (bimetal resistente à corrosão)
26	x	Junta	Grafite (CrNi laminado com grafite)
28		Porca hexagonal	21CrMoV 5-7, 1.7709
30		Bucha de extensão	21CrMoV 5-7, 1.7709
36		Prisioneiro	21CrMoV 5-7, 1.7709
L		Peças de reposição	*Sobressalentes

Informação/restrrição de regras técnicas precisam ser observadas!

Resistência e adequação devem ser verificadas (contate o fabricante para maiores informações, verifique a descrição geral do produto e lista de resistência)

Manuais de operação e instalação podem ser baixados do site www.ari-armaturen.com

Gráfico de capacidades

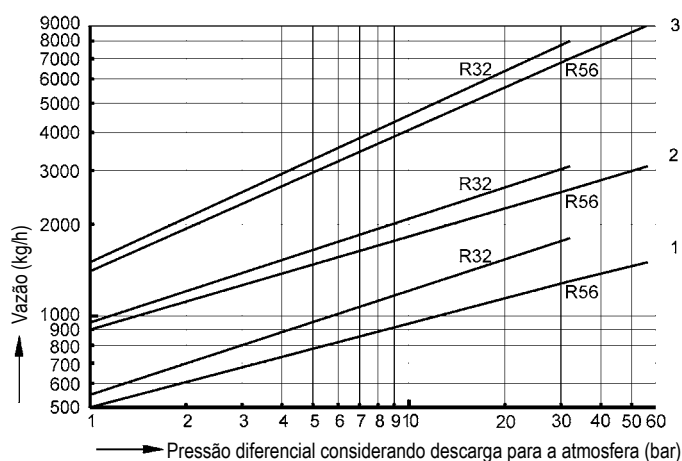

O gráfico mostra a máxima vazão do controlador ajustado na fábrica

(para pressões abaixo de 5 bar, é recomendada uma correção do ajuste de fábrica conforme informações do fabricante)

Curva 1: Máxima vazão de condensado quente a aproximadamente 15K abaixo da temperatura de saturação

Curva 2: Máxima vazão de condensado subresfriado a aproximadamente 30K abaixo da temperatura de saturação (com represamento de condensado)

Curva 3: Máxima vazão de condensado frio a aproximadamente 20°C (durante a partida de uma instalação fria)

A temperatura do condensado determina a abertura do controlador. A capacidade é aumentada com o subresfriamento do condensado

Purgador bimetalico de alta pressão (Aço alta temperatura)

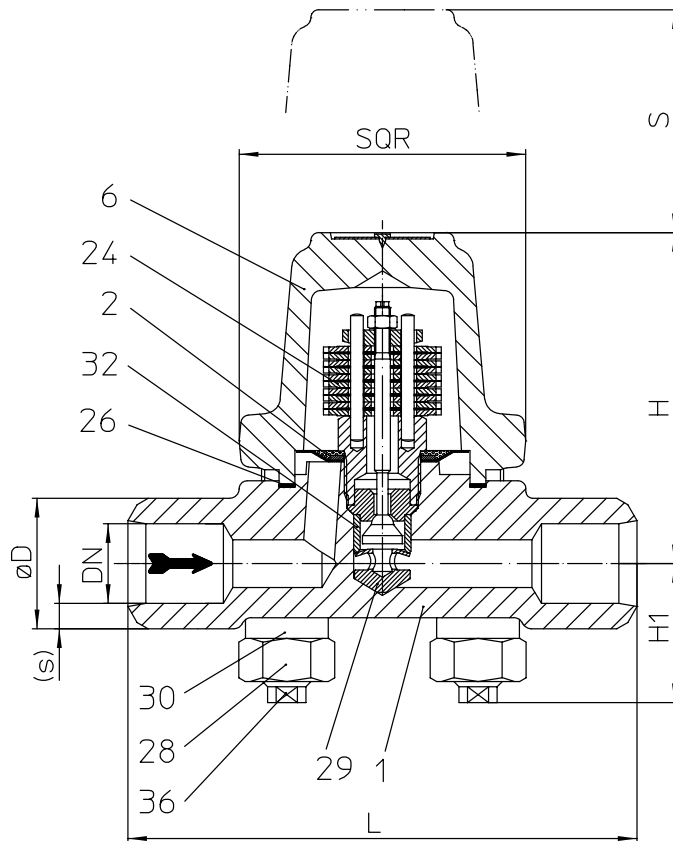

Fig. 600...4 para solda de topo

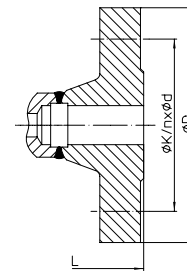

Fig. 600...1
com flanges

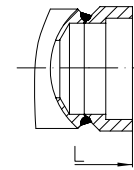

Fig. 600...3
para solda de encaixe

Figura	Pressão nominal	Material	Diâmetro nominal / NPS	Pressão de operação PS	Temperatura de entrada TS	Pressão diferencial admissível ΔPMX	Para controlador
88.600	PN160	13CrMo4-5	DN15-25 / 1/2" - 1"	153 barg	350 °C	110 bar	R130
				100 barg	510 °C		
				62 barg	530 °C		
				35 barg	550 °C		
89.600	PN250	10CrMo9-10	DN15-25 / 1/2" - 1"	184 barg	500 °C	154 bar	R150
				154 barg	510 °C		
				108 barg	530 °C		
				81 barg	550 °C		

Para versões ANSI, vide folha de dados CONA® B-ANSI

Tipos de conexões

Outros tipos de conexões sob consulta

- Flanges1 conforme DIN EN 1092-1
- Solda de encaixe3 conforme DIN EN 12760
- Solda de topo4 Preparação para solda conforme EN ISO 9692 n° 1.3 e 1.5
(Verifique restrições na pressão de operação e temperatura de entrada dependendo da construção!)

Características:

- Purgador termostático com controlador bimetalico robusto resistente à corrosão e à prova de golpes de ariete
- Construção especial para alta pressão
- Ventilação automática durante a partida e operação da planta
- Válvula de retenção
- Com filtro interno
- Instalação em qualquer posição, exceto com a tampa voltada para baixo
- Subresfriamento do condensado é continuamente ajustável (vide instruções de operação)
- O controlador pode ser substituído sem necessidade de se retirar o equipamento da linha

Controlador

- Controlador R130 para pressão de entrada de até 110 bar
- Controlador R150 para pressão de entrada de até 154 bar

Tipo de conexão	Flanges		Para solda de encaixe			Para solda de topo ¹⁾		
DN	15	25	15	20	25	15	20	25
NPS	1/2"	1"	1/2"	3/4"	1"	1/2"	3/4"	1"

¹⁾ Ao pedir, favor informar dimensão do tubo

Face-a-face conforme folha de dados									
L	(mm)	210	230	160	160	160	160	160	160

Dimensões		Vide página 23 para dimensões padrão dos flanges							
H	(mm)	104	104	104	104	104	104	104	104
H1	(mm)	42	42	42	42	42	42	42	42
S	(mm)	70	70	70	70	70	70	70	70
SQR	(mm)	90	90	90	90	90	90	90	90

Pesos										
Fig. 600	(aprox.)	(kg)	6,4	9,6	4,8	4,7	4,6	4,8	4,7	4,6

Componentes					
Posição	Sp.p.*	Descrição	Fig. 88.600	Fig. 89.600	
1		Corpo	13CrMo4-5, 1.7335	10CrMo9-10, 1.7380	
2	x	Filtro	X5CrNi18-10, 1.4301		
6		Tampa	13CrMo4-5, 1.7335	10CrMo9-10, 1.7380	
24	x	Controlador (completo)	TB 102 / 85 – (bimetal resistente à corrosão)		
26	x	Junta	Grafite (CrNi laminado com grafite)		
28		Porca hexagonal	21CrMoV 5-7, 1.7709	X22CrMoV12-1, 1.4923	
29	x	Erosion deflector	X8CrNiS18-9, 1.4305		
30		Bucha de extensão	21CrMoV 5-7, 1.7709	X22CrMoV12-1, 1.4923	
32	x	Bucha de compressão	X39CrMo17-1+QT, 1.4122+QT		
36		Prisioneiro	21CrMoV 5-7, 1.7709	X22CrMoV12-1, 1.4923	
		L Peças de reposição	*Sobressalentes		

Informação/restrrição de regras técnicas precisam ser observadas!

Resistência e adequação devem ser verificadas (contate o fabricante para maiores informações, verifique a descrição geral do produto e lista de resistência)

Manuais de operação e instalação podem ser baixados do site www.ari-armaturen.com

Gráfico de capacidades



Gráfico para PN160

Gráfico para PN250

O gráfico mostra a máxima vazão do controlador ajustado na fábrica

(para pressões abaixo de 15 bar, é recomendada uma correção do ajuste de fábrica conforme informações do fabricante)

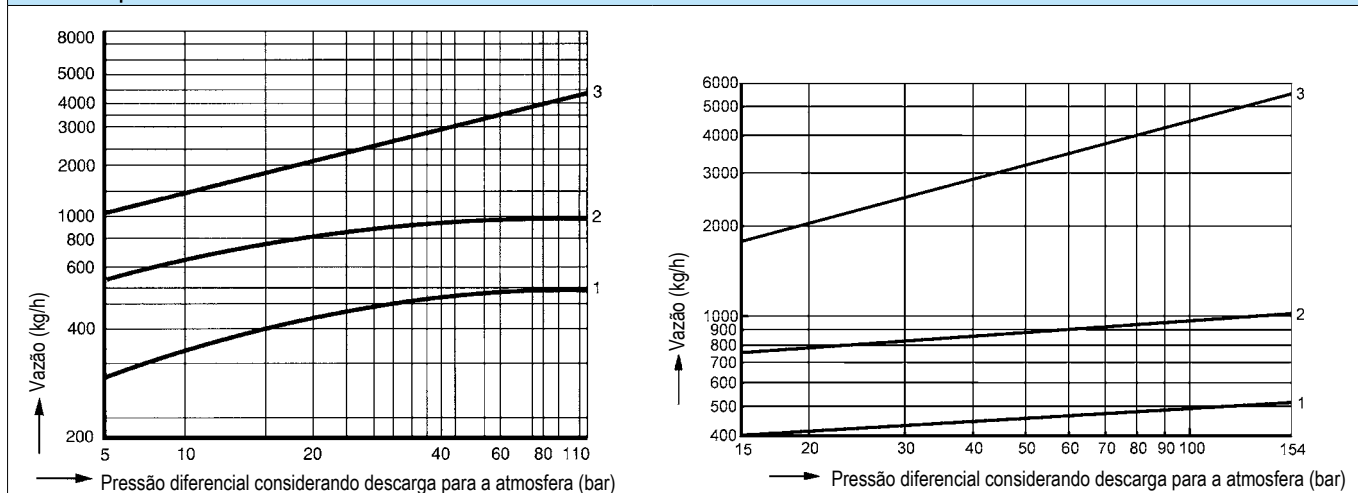
Curva 1: Máxima vazão de condensado quente a aproximadamente 10K abaixo da temperatura de saturação

Curva 2: Máxima vazão de condensado subresfriado a aproximadamente 30K abaixo da temperatura de saturação (com represamento de condensado)

Curva 3: Máxima vazão de condensado frio a aproximadamente 20°C (durante a partida de uma instalação fria)

A temperatura do condensado determina a abertura do controlador. A capacidade é aumentada com o subresfriamento do condensado

Purgador bimetalico de alta pressão (Aço alta temperatura)

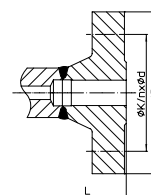
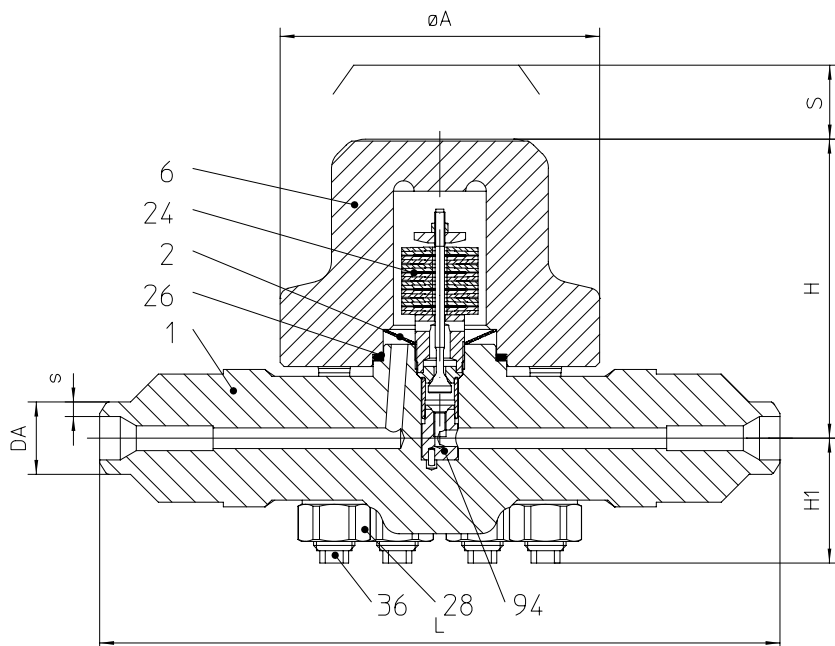

Fig. 600....1 (PN320 / 400, 1.7383)
com flanges

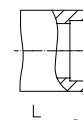

Fig. 600....3
para solda de encaixe

Fig. 600....4 para solda de topo

Figura	Pressão nominal	Material	Diâmetro nominal / NPS	Pressão de operação PMO	Pressão diferencial admissível ΔPMN - ΔPMX	Para controlador
8a.600	PN320	11CrMo9-10, 1.7383	DN15-50 / 1/2" - 2"	220 bar(g)	15 - 220 bar	R220
8b.600	PN400	11CrMo9-10, 1.7383	DN15-50 / 1/2" - 2"	270 bar(g)	15 - 220 bar	R220
8c.600	PN630	11CrMo9-10, 1.7383	DN15-50 / 1/2" - 2"	320 bar(g)	15 - 270 bar	R270
					15 - 220 bar	R220
					15 - 320 bar	R320
		X10CrMo VNb9-1, 1.4903	DN15-50 / 1/2" - 2"	320 bar(g)	15 - 220 bar	R220
					15 - 270 bar	R270
					15 - 320 bar	R320
X10CrWMo VNb9-2, 1.4901	DN15-50 / 1/2" - 2"	320 bar(g)	15 - 220 bar	R220		
			15 - 270 bar	R270		
			15 - 320 bar	R320		

Para versões ANSI, vide folha de dados CONA® B-ANSI

Material		Figura		Temperatura (°C)															
				300	350	400	450	460	470	480	490	500	510	520	530	540	550	560	570
1.7383	8a.600	(barg)		320	312	297	281	266	251	236	220	205	179	156	137	118	103	88	77
1.7383	8b.600	(barg)		400	390	371	352	333	314	295	276	257	224	196	171	148	129	110	97
Material		Figura		Temperatura (°C)															
				500	510	520	530	540	550	560	570	580	590	600	610	620	630	640	650
1.7383	8c.600	(barg)		500	479	418	364	316	273	236	206	178	151	-	-	-	-	-	-
1.4903		(barg)		500	500	500	500	500	500	500	500	463	410	363	319	283	248	-	-
1.4901		(barg)		500	500	500	500	500	500	500	500	500	500	482	428	376	325	281	243

1) 1 Se a válvula possui conexões para solda de topo, a máxima pressão de projeto depende do diâmetro externo e espessura da extremidade biselada para a soldagem.

Para a máxima pressão de projeto para extremidades para solda de topo, vide páginas 18 a 20, tabelas "Pressões de projeto para extremidades para solda de topo"

Características:

- Purgador termostático com controlador bimetalico robusto resistente à corrosão e à prova de golpes de ariete
- Construção especial para alta pressão
- Ventilação automática durante a partida e operação da planta
- Válvula de retenção
- Com filtro interno
- Instalação em qualquer posição, exceto com a tampa voltada para baixo
- Subresfriamento do condensado é continuamente ajustável (vide instruções de operação)
- O controlador pode ser substituído sem necessidade de se retirar o equipamento da linha



Tipos de conexão	Flanges					Para solda de encaixe					Para solda de topo ¹⁾					
	DN / DA	15	20	25	40	50	15	20	25	40	50	21,3	26,9	33,7	48,3	60,3
NPS	1/2"	3/4"	1"	1 1/2"	2"	1/2"	3/4"	1"	1 1/2"	2"						

¹⁾ Extremidades para solda de topo com outros diâmetros externos ou outras preparações para solda sob consulta

Conexões disponíveis																
Fig. 8a.600	x	-	x	x	x	x	x	x	x	-	x	x	x	x	x	
Fig. 8b.600	x	-	x	x	-	x	x	x	-	-	x	x	x	x	x	
Fig. 8c.600	-	-	-	-	-	x	x	x	-	-	x	x	x	x	x	

- Flanges1 conforme DIN EN 1092-1
- Solda de encaixe3 conforme DIN EN 12760
- Solda de topo4 Preparação para solda conforme EN ISO 9692 n° 1.3, α = 60°

Face-a-face conforme folha de dados																
L	(mm)	435	--	470	490	510	330	330	330	330	--	330	330	330	330	330

Dimensões		Vide página 23 para dimensões padrão dos flanges														
H	(mm)	144	--	144	144	144	144	144	144	144	--	144	144	144	144	144
H1	(mm)	61	--	61	61	61	61	61	61	61	--	61	61	61	61	61
S	(mm)	95	--	95	95	95	95	95	95	95	--	95	95	95	95	95
A	(mm)	155	--	155	155	155	155	155	155	155	--	155	155	155	155	155

Pesos																
Fig. 600 (aprox.)	PN320	(kg)	29	--	34	41	44	24	24	24	24	--	24	24	24	24
	PN400	(kg)	31	--	39	52	--									
	PN630	(kg)	--	--	--	--	--									

Componentes						
Posição	Sp.p.*	Descrição	Fig. 8a.600 / 8b.600 / 8c.600	Fig. 8c.600	Fig. 8c.600	
1		Corpo	11CrMo9-10, 1.7383	X10CrMoVNb9-1, 1.4903	X10CrWMoVNb9-2, 1.4901	
2	x	Filtro	X5CrNi18-10, 1.4301			
6		Tampa	11CrMo9-10, 1.7383	X10CrMoVNb9-1, 1.4903	X10CrWMoVNb9-2, 1.4901	
24	x	Controlador (completo)	TB 102 / 85 – (bimetal resistente à corrosão)			
26	x	Junta espiralada	MICA/RGF (CrNi laminado com grafite)			
28		Porca hexagonal	X22CrMoV12-1, 1.4923	X7CrNiMoBNb16-16, 1.4986		
36		Prisioneiro	X22CrMoV12-1, 1.4923	X7CrNiMoBNb16-16, 1.4986		
94	x	Defletor de erosão (completo)	X39CrMo17-1+QT, 1.4122+QT			
L		Peças de reposição	*Sobressalentes			

Informação/restrrição de regras técnicas precisam ser observadas!

Resistência e adequação devem ser verificadas (contate o fabricante para maiores informações, verifique a descrição geral do produto e lista de resistência)

Manuais de operação e instalação podem ser baixados do site www.ari-armaturen.com

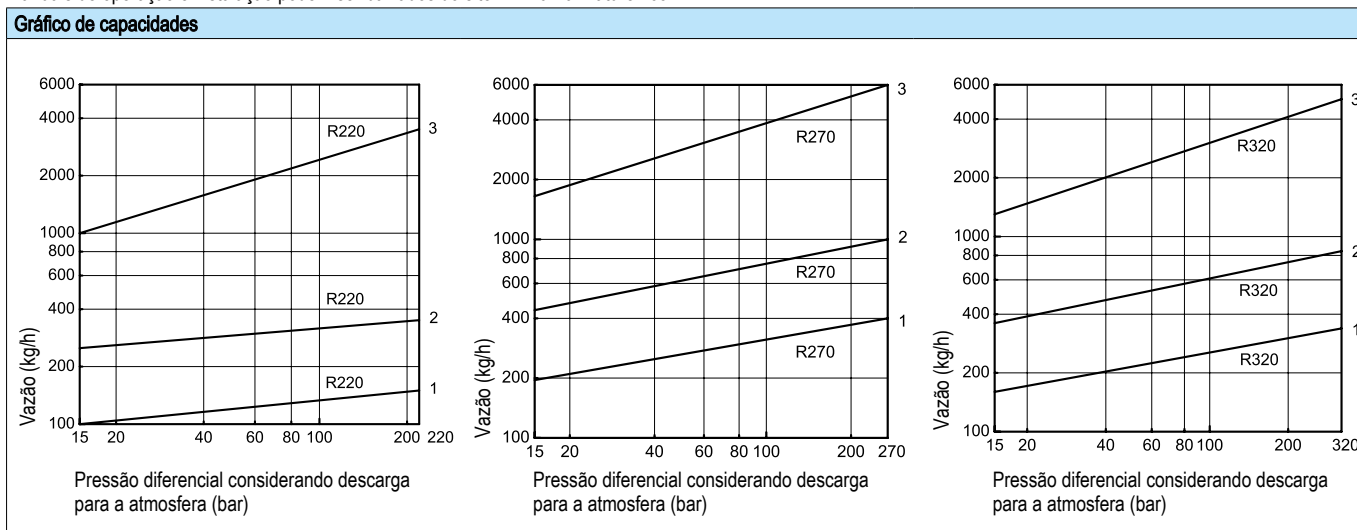

(para pressões abaixo de 15 bar, é recomendada uma correção do ajuste de fábrica conforme informações do fabricante)

Curva 1: Máxima vazão de condensado quente a aproximadamente 10K abaixo da temperatura de saturação

Curva 2: Máxima vazão de condensado subresfriado a aproximadamente 30K abaixo da temperatura de saturação (com represamento de condensado)

Curva 3: Máxima vazão de condensado frio a aproximadamente 20°C (durante a partida de uma instalação fria)

A temperatura do condensado determina a abertura do controlador. A capacidade é aumentada com o subresfriamento do condensado



Pressão de projeto para extremidades para solda de topo de acordo com o diâmetro externo espessura da parede (material 1.7383)																		
Temperatura °C	350	400	450	460	470	480	490	500	510	520	530	540	550	560	570	580	590	
DA	s	Pressão de projeto PMA, bar(g)																
21,3	6,3	500	500	500	500	500	500	500	490	428	374	325	283	244	211	184	159	139
	5,6	500	500	500	500	500	500	476	419	366	320	278	242	208	180	157	136	119
	5,0	500	500	500	500	500	479	427	376	328	287	249	217	187	162	141	122	107
	4,5	500	489	464	459	449	404	360	317	277	242	211	183	153	136	119	103	90
	4,0	430	409	388	383	375	337	301	265	231	202	176	153	132	114	99	86	75
	3,6	360	342	324	321	314	282	252	222	194	169	147	128	110	95	83	72	63
	3,2	295	280	266	263	257	231	206	182	159	138	120	105	90	78	68	59	51
	2,9	250	237	225	223	218	196	175	154	134	117	102	89	76	66	57	50	43
26,9	8,0	500	500	500	500	500	500	500	500	452	395	344	299	258	223	194	168	147
	7,1	500	500	500	500	500	500	500	444	388	338	295	256	221	191	166	144	126
	6,3	500	500	500	500	500	500	455	401	350	305	266	231	199	172	150	130	114
	5,6	500	500	491	486	475	428	381	336	293	256	223	194	167	144	126	109	95
	5,0	460	437	415	410	401	361	322	283	247	216	188	163	141	122	106	92	80
	4,5	395	375	356	352	344	310	276	243	212	185	161	140	121	105	91	79	69
	4,0	330	313	297	294	288	259	231	203	177	155	135	117	101	87	76	66	57
	3,6	275	261	248	245	240	215	192	169	148	129	112	97	84	73	63	55	48
3,2	230	218	207	205	200	180	161	141	123	108	94	81	70	61	53	46	40	
33,7	10,0	500	500	500	500	500	500	500	500	466	407	354	308	265	230	200	173	151
	8,8	500	500	500	500	500	500	500	456	398	348	303	263	227	196	171	148	129
	8,0	500	500	500	500	500	500	490	431	377	329	286	249	215	186	162	140	122
	7,1	500	500	500	500	500	463	413	364	318	277	241	210	181	156	136	118	103
	6,3	495	470	446	441	432	388	346	305	266	233	202	176	152	131	114	99	86
	5,6	420	399	379	374	366	329	294	259	226	197	172	149	129	111	97	84	73
	5,0	355	337	320	316	309	278	248	219	191	167	145	126	109	94	82	71	62
	4,5	305	290	275	272	266	239	213	188	164	143	124	108	93	81	70	61	53
	4,0	255	242	230	227	222	200	178	157	137	120	104	90	78	67	59	51	44
48,3	14,2	500	500	500	500	500	500	500	500	479	418	364	316	273	236	206	178	151
	12,5	500	500	500	500	500	500	500	475	415	362	315	274	236	204	178	154	135
	11,0	500	500	500	500	500	500	490	431	377	329	286	249	215	186	162	140	122
	10,0	500	500	500	500	500	483	430	379	331	289	252	219	189	163	142	123	108
	8,8	500	489	464	459	449	404	360	317	277	242	211	183	158	136	119	103	90
	8,0	455	432	410	406	397	357	318	280	245	214	186	162	139	120	105	91	79
	7,1	385	366	347	343	336	302	269	237	207	181	157	137	118	102	89	77	67
	6,3	325	309	293	290	283	255	227	200	175	152	133	115	99	86	75	65	57
	5,6	280	266	252	249	244	219	196	172	150	131	114	99	86	74	64	56	49
	5,0	240	228	216	214	209	188	168	148	129	112	98	85	73	63	55	48	42
60,3	17,5	500	500	500	500	500	500	500	500	479	418	364	316	273	236	206	178	151
	16,0	500	500	500	500	500	500	500	496	433	378	329	286	247	214	186	161	141
	14,2	500	500	500	500	500	500	490	431	377	329	286	249	215	186	162	140	122
	12,5	500	500	500	500	500	498	444	391	342	298	260	226	195	168	147	127	111
	11,0	500	500	482	477	467	420	374	330	288	251	219	190	164	142	123	107	93
	10,0	470	447	424	419	410	369	329	290	253	221	192	167	144	124	108	94	82
	8,8	400	380	360	357	349	314	280	246	215	188	163	142	122	106	92	80	70
	8,0	350	332	315	312	305	274	245	215	188	164	143	124	107	93	81	70	61
	7,1	300	285	270	267	261	235	210	185	161	141	122	106	92	79	69	60	52
	6,3	255	242	230	227	222	200	178	157	137	120	104	90	78	67	59	51	44



Pressão de projeto para extremidades para solda de topo de acordo com o diâmetro externo espessura da parede (material 1.4903)																		
Temperatura °C	350	400	450	500	510	520	530	540	550	560	570	580	590	600	610	620	630	
DA	s	Pressão de projeto PMA, bar(g)																
21,3	6,3	500	500	500	500	500	500	500	500	500	500	493	438	388	343	302	268	235
	5,6	500	500	500	500	500	500	500	500	500	471	421	375	332	294	259	229	201
	5,0	500	500	500	500	500	500	500	500	470	422	377	336	297	263	232	205	180
	4,5	500	500	500	500	500	500	485	441	399	359	321	285	252	223	197	174	153
	4,0	500	500	500	500	481	441	403	366	331	298	266	237	209	185	163	144	127
	3,6	500	500	500	439	405	372	339	3058	279	251	224	199	176	156	137	122	107
	3,2	500	494	465	361	333	306	279	253	229	206	184	164	145	128	113	100	88
	2,9	428	415	391	303	280	257	234	213	193	173	155	138	122	108	95	84	74
26,9	8,0	500	500	500	500	500	500	500	500	500	500	500	463	409	362	319	282	248
	7,1	500	500	500	500	500	500	500	500	500	499	447	397	352	311	274	242	213
	6,3	500	500	500	500	500	500	500	500	500	452	405	360	319	282	248	220	193
	5,6	500	500	500	500	500	500	500	467	4223	380	340	302	267	236	208	184	162
	5,0	500	500	500	500	500	473	431	392	355	319	285	254	224	198	175	155	136
	4,5	500	500	500	476	440	403	368	334	302	272	243	216	191	169	149	132	116
	4,0	500	500	500	398	367	337	307	279	253	227	203	181	160	141	125	110	97
	3,6	474	460	433	336	311	285	260	236	214	192	172	153	135	119	105	93	82
3,2	393	382	359	279	257	236	215	196	177	159	142	127	112	99	87	77	68	
33,7	10,0	500	500	500	500	500	500	500	500	500	500	500	463	409	362	319	282	248
	8,8	500	500	500	500	500	500	500	500	500	500	459	409	361	320	282	249	219
	8,0	500	500	500	500	500	500	500	500	500	485	434	386	342	302	266	236	207
	7,1	500	500	500	500	500	500	500	500	454	408	365	324	287	254	224	198	174
	6,3	500	500	500	500	500	500	466	423	383	345	308	274	242	215	189	167	147
	5,6	500	500	500	500	470	431	393	357	323	291	260	231	204	181	159	141	124
	5,0	500	500	500	431	398	365	333	302	274	246	220	196	173	153	135	119	105
	4,5	500	500	476	369	341	313	285	259	235	211	188	168	148	131	116	102	90
	4,0	433	421	396	308	284	260	238	216	195	176	157	140	123	109	96	85	75
48,3	14,2	500	500	500	500	500	500	500	500	500	500	500	463	410	363	319	283	248
	12,5	500	500	500	500	500	500	500	500	500	500	476	423	375	332	292	258	227
	11,0	500	500	500	500	500	500	500	500	500	485	434	386	342	302	266	236	207
	10,0	500	500	500	500	500	500	500	500	475	427	382	339	300	266	234	207	182
	8,8	500	500	500	500	500	500	482	438	396	356	319	283	251	222	195	173	152
	8,0	500	500	500	500	500	466	425	386	349	314	281	250	221	196	172	152	134
	7,1	500	500	500	468	432	396	361	328	297	267	239	212	188	166	146	130	114
	6,3	500	500	500	398	367	337	307	279	253	227	203	181	160	141	125	110	97
	5,6	474	460	433	336	311	285	260	236	214	192	172	153	135	119	105	93	82
	5,0	404	393	370	287	265	243	222	201	182	164	146	130	115	102	90	79	70
60,3	17,5	500	500	500	500	500	500	500	500	500	500	500	463	410	363	319	283	248
	16,0	500	500	500	500	500	500	500	500	500	500	500	446	395	349	308	272	239
	14,2	500	500	500	500	500	500	500	500	500	485	434	386	342	302	266	236	207
	12,5	500	500	500	500	500	500	500	500	490	441	394	351	310	275	242	214	188
	11,0	500	500	500	500	500	500	500	455	412	370	331	295	261	231	203	180	158
	10,0	500	500	500	500	500	483	441	400	363	326	291	259	229	203	179	158	139
	8,8	500	500	500	484	447	410	374	340	308	276	247	220	195	172	152	134	118
	8,0	500	500	500	427	394	361	330	299	271	244	218	194	171	152	134	118	104
	7,1	500	500	470	365	337	309	282	256	232	208	186	166	147	130	114	101	89
	6,3	439	427	401	312	288	264	241	219	198	178	159	141	125	111	97	86	76



Pressão de projeto para extremidades para solda de topo de acordo com o diâmetro externo espessura da parede (material 1.4901)																			
Temperatura °C	400	450	500	520	530	540	550	560	570	580	590	600	610	620	630	640	650		
DA	s	Pressão de projeto PMA, bar(g)																	
21,3	6,3	500	500	500	500	500	500	500	500	500	500	466	413	363	314	271	234	200	
	5,6	500	500	500	500	500	500	500	500	496	446	398	353	310	268	232	200	171	
	5,0	500	500	500	500	500	500	500	500	485	441	396	354	314	275	239	206	178	152
	4,5	500	500	500	500	500	490	453	415	377	339	302	268	236	204	176	152	130	
	4,0	500	500	500	474	440	407	376	344	313	282	251	223	196	169	146	126	108	
	3,6	500	500	500	400	371	343	317	290	264	237	212	188	165	143	123	106	91	
	3,2	500	500	495	329	305	283	261	239	217	195	174	155	136	117	101	88	75	
	2,9	455	440	415	277	256	237	219	201	182	164	146	130	114	99	85	74	63	
26,9	8,0	500	500	500	500	500	500	500	500	500	500	482	428	376	325	281	243	207	
	7,1	500	500	500	500	500	500	500	500	500	475	424	376	330	286	247	213	182	
	6,3	500	500	500	500	500	500	500	500	476	428	382	339	297	257	222	192	164	
	5,6	500	500	500	500	500	500	477	437	397	357	319	283	248	215	186	160	137	
	5,0	500	500	500	500	473	438	404	370	336	302	270	239	210	182	157	136	116	
	4,5	500	500	500	435	403	373	345	316	287	258	230	204	179	155	134	116	99	
	4,0	500	500	500	360	334	309	285	261	238	214	191	169	148	128	111	96	82	
	3,6	500	489	462	307	285	264	243	223	203	182	163	144	127	110	95	82	70	
3,2	418	405	382	255	236	219	202	185	168	151	135	119	105	91	78	68	58		
33,7	10,0	500	500	500	500	500	500	500	500	500	500	482	428	376	325	281	243	207	
	8,8	500	500	500	500	500	500	500	500	485	433	384	337	292	252	218	186		
	8,0	500	500	500	500	500	500	500	500	459	410	363	319	276	239	206	176		
	7,1	500	500	500	500	500	500	472	429	386	344	306	268	232	201	173	148		
	6,3	500	500	500	500	500	472	435	399	362	326	291	258	226	196	169	146	125	
	5,6	500	500	500	461	428	396	365	335	304	274	244	217	190	165	142	123	105	
	5,0	500	500	500	391	362	336	310	284	258	232	207	184	161	139	120	104	89	
	4,5	500	500	500	338	313	290	268	245	223	201	179	159	139	121	104	90	77	
	4,0	462	447	422	281	260	241	223	204	185	167	149	132	116	100	86	75	64	
48,3	14,2	500	500	500	500	500	500	500	500	500	500	482	428	376	325	281	243	207	
	12,5	500	500	500	500	500	500	500	500	500	500	449	399	350	303	262	226	193	
	11,0	500	500	500	500	500	500	500	500	462	412	366	321	278	240	207	177		
	10,0	500	500	500	500	500	500	500	495	449	404	361	320	281	243	210	182	155	
	8,8	500	500	500	500	500	490	453	415	377	339	302	268	236	204	176	152	130	
	8,0	500	500	500	500	464	430	397	364	330	297	265	235	206	179	154	133	114	
	7,1	500	500	500	426	395	366	338	309	281	253	226	200	176	152	131	113	97	
	6,3	500	500	500	360	334	309	285	261	238	214	191	169	148	128	111	96	82	
	5,6	500	489	462	307	285	264	243	223	203	182	163	144	127	110	95	82	70	
	5,0	433	419	396	263	244	226	209	191	174	156	139	124	108	94	81	70	60	
60,3	17,5	500	500	500	500	500	500	500	500	500	500	482	428	376	325	281	243	207	
	16,0	500	500	500	500	500	500	500	500	500	500	473	419	368	319	275	238	203	
	14,2	500	500	500	500	500	500	500	500	500	459	410	363	319	276	239	206	176	
	12,5	500	500	500	500	500	500	500	500	464	417	372	330	290	251	217	187	160	
	11,0	500	500	500	500	500	500	467	428	388	349	312	277	243	210	182	157	134	
	10,0	500	500	500	500	481	445	411	376	342	308	274	244	214	185	160	138	118	
	8,8	500	500	500	439	407	377	348	319	290	261	233	206	181	157	135	117	100	
	8,0	500	500	500	387	358	332	306	281	255	229	205	181	159	138	119	103	88	
	7,1	500	500	495	329	305	283	261	239	217	195	174	155	136	117	101	88	75	
	6,3	462	447	422	281	260	241	223	204	185	167	149	132	116	100	86	75	64	



myValve® - Seu programa de dimensionamento de válvulas

myValve é um poderoso software que não apenas auxilia no dimensionamento dos componentes de seu sistema, como também dá acesso a todos os outros dados dos produtos selecionados, tais como informações para compra, desenhos com sobressalentes, instruções de operação, folhas de dados etc., sempre que precisar.

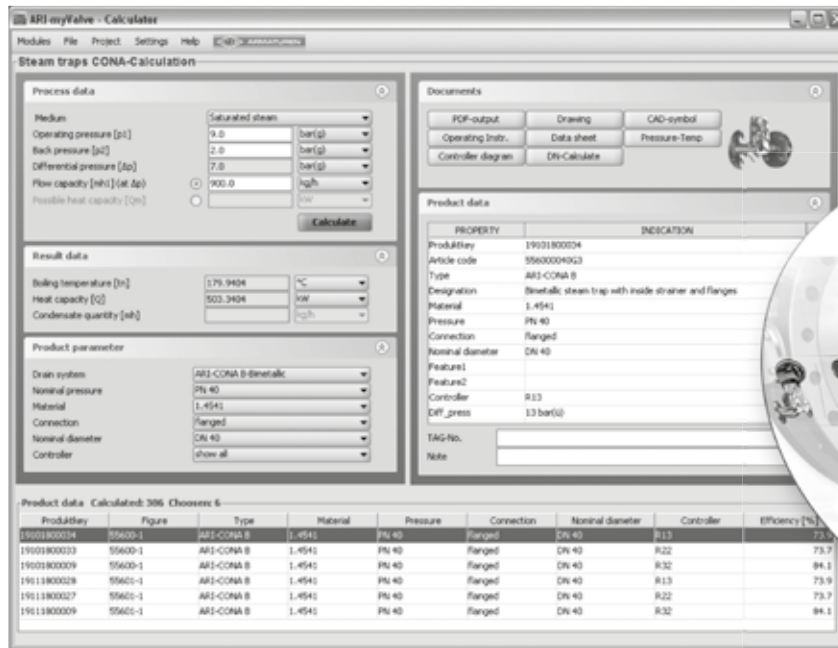

myValve® / Dimensionamento de válvulas – Software

Conteúdo:

Module ARI-Steam trap CONA-Calculation

- Módulo de cálculo de purgadores ARI CONA
- Dimensionamento (cálculo de sistemas com purgadores de vapor com base nas informações de vazão ou capacidade de aquecimento)
- Cálculo do diâmetro nominal com base na informação da pressão, quantidade de condensado, subresfriamento do condensado e velocidade.

Fluidos:

- Vapor (saturado e superaquecido)
- Ar comprimido

Características especiais:

- Administração de um projeto com cálculos, dados dos produtos, desenhos com sobressalentes e identificação dos componentes (tags)
- Dados de saída de cálculo e folhas de dados em formato PDF
- Dados do produto podem ser usados para geração de compra direta
- Unidades no SI e ANSI com conversão para outro banco de dados
- Ajustes com sobrepressão ou pressão absoluta
- Todas as válvulas ARI são integradas no banco de dados
- Acesso direto relativo ao produto nas folhas de dados, instruções de operação, diagrama pressão-temperatura, características de controle, desenhos com sobressalentes e símbolos CAD no site
- Possibilidade de rodar o programa em rede da empresa – baixa complexidade
- Catálogo abrangente se estende a diversos grupos de produtos

Requisitos de sistema

Sistemas operacionais Windows, Linux, etc.

Informações sobre soldagem de tubulações

Ranhura para solda conforme DIN 2559

Os materiais usados para válvulas ARI com pontas para solda de topo são:

1.0619+N	GP240GH+N Conforme DIN EN 10213-2
1.0460	P250GH Conforme DIN EN 10222-2
1.0401	C15 Conforme DIN EN 10277-2
1.5415	16Mo3 Conforme DIN EN 10222-2
1.4541	X6CrNiTi18-10 Conforme DIN EN 10222-5
1.7335	13CrMo4-5 Conforme DIN EN 10222-2
1.7380	10CrMo 9-10 Conforme DIN EN 17243
1.4903	X10CrMoVNb 91 Conforme DIN EN 10222-2
1.4901	X10CrWMoVNb9-2, 1.4901 Conforme VdTÜV Data sheet 552/3

Nota:

Verifique restrições na pressão de operação e temperatura de entrada dependendo da construção!

Em nossa experiência recomendamos o uso de processos de solda elétrica

Pelas diferenças entre a composição dos materiais e espessura de parede do purgador e da tubulação, não deverão ser feitas soldas a maçarico. Poderão aparecer trincas de resfriamento e estrutura com grãos maiores

No caso de purgadores bimetalícos com face-a-face inferiores a 95 mm, o controlador bimetalíco deverá ser removido antes da soldagem. Após a soldagem, quando atingirem a temperatura ambiente, o controlador bimetalíco deverá ser montado novamente no corpo.

Purgadores com extremidades para solda de encaixe devem apenas ser soldadas por solda de arco elétrico (processo de soldagem 111 conforme DIN EN 24063)

Se houver intervenção no produto por terceiros que não por pessoal autorizado pelo fabricante durante o período de garantia, não haverá direito de reclamação e a garantia será cancelada!

Dimensões padrão de flanges conforme 1092-1 / -2

DN			15	20	25	32	40	50
NPS			1/2"	3/4"	1"	1 1/4"	1 1/2"	2"
PN16	ØD	(mm)	95	105	115	140	150	165
	ØK	(mm)	65	75	85	100	110	125
	n x Ød	(mm)	4 x 14	4 x 14	4 x 14	4 x 18	4 x 18	4 x 18
PN40	ØD	(mm)	95	105	115	140	150	165
	ØK	(mm)	65	75	85	100	110	125
	n x Ød	(mm)	4 x 14	4 x 14	4 x 14	4 x 18	4 x 18	4 x 18
PN63	ØD	(mm)	105	130	140	--	170	180
	ØK	(mm)	75	90	100	--	125	135
	n x Ød	(mm)	4 x 14	4 x 18	4 x 18	--	4 x 22	4 x 22
PN100	ØD	(mm)	105	130	140	--	--	--
	ØK	(mm)	75	90	100	--	--	--
	n x Ød	(mm)	4 x 14	4 x 16	4 x 18	--	--	--
PN160	ØD	(mm)	105	--	140	--	--	--
	ØK	(mm)	75	--	100	--	--	--
	n x Ød	(mm)	4 x 14	--	4 x 18	--	--	--
PN250	ØD	(mm)	130	--	150	--	--	--
	ØK	(mm)	90	--	105	--	--	--
	n x Ød	(mm)	4 x 18	--	4 x 22	--	--	--
PN320	ØD	(mm)	130	--	160	--	195	210
	ØK	(mm)	90	--	115	--	145	160
	n x Ød	(mm)	4 x 18	--	4 x 22	--	4 x 26	8 x 26
PN400	ØD	(mm)	145	--	180	--	220	--
	ØK	(mm)	100	--	130	--	165	--
	n x Ød	(mm)	4 x 22	--	4 x 26	--	4 x 30	--

Critérios de seleção:	Exemplo de dados para aquisição:
<ul style="list-style-type: none"> • Pressão do vapor • Contrapressão • Quantidade de condensado • Fluido • Diâmetro nominal / pressão 	<ul style="list-style-type: none"> • Tipo de conexão • Material • Serviço ou tipo de consumidor de vapor <p>Purgador bimetalíco CONA® B, Figura 600, PN40, DN15, 1.0460, controlador R22, com flanges, dimensão face-a-face 150 mm</p>

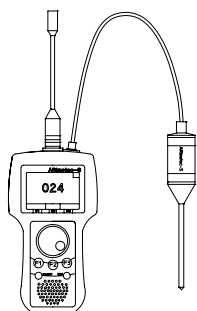

Analizador multifuncional
ARImotec® S

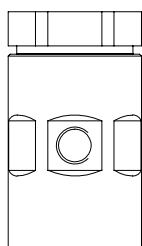

Válvula de quebra-vácuo
Fig. 655

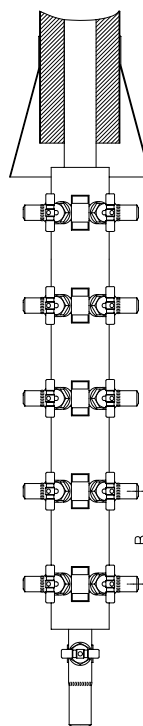

Coletor de condensado (B = 160), distribuidor de vapor (B = 120)
CODI® S engaxetado, Figuras 671/672
CODI® B com fole de selagem isento de manutenção, Figuras 675/676

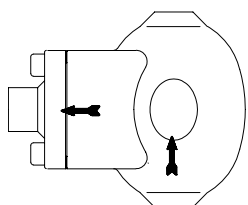

Eliminador automático de ar para sistemas com líquidos Fig. 656

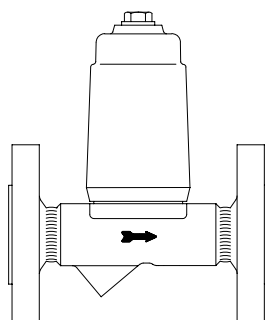

Limitador de temperatura de descarga de condensado Fig. 645/647

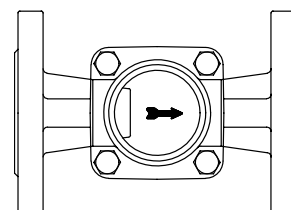

Visor de fluxo
Fig. 660/661

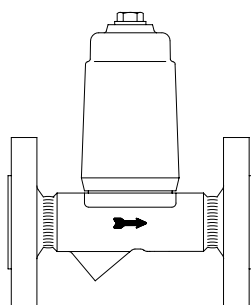

Limitador de temperatura de retorno Fig. 650

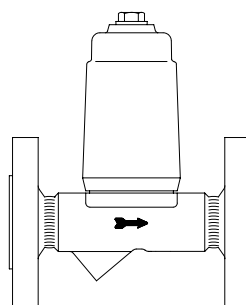

Drenador de líquidos
Fig. 665

(Maiores informações sobre os acessórios podem ser encontradas nas respectivas folhas de dados)